

Mobile phone
KM0435

IRON

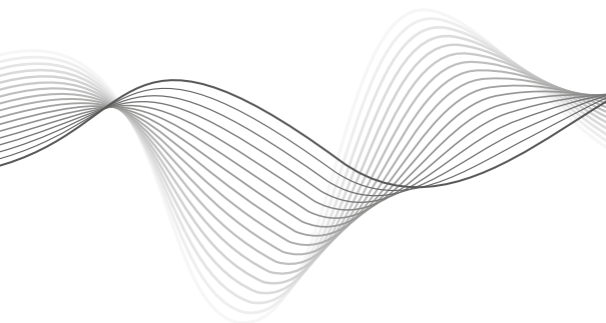

BEDIENUNGSANLEITUNG

OWNER'S MANUAL

INSTRUKCJA OBSŁUGI

MANUAL DE UTILIZARE

DE

EN

PL

RO

Bitte lesen Sie sorgfältig diese Anweisungen vor der ersten Benutzung und heben diese auf für späteres nachschlagen. Der Hersteller behält sich das Recht die technischen Daten ohne Vorankündigung zu ändern.

Sicherheitshinweise

Bitte unternehmen Sie folgende Maßnahmen um Ihr Telefon vor unbefugter Benutzung zu schützen (z.B. PIN Code für SIM-Karte einstellen).

Sicherheitswarnungen und Vorsichtsmassnahmen

• VERKEHRSSICHERHEIT

Verwenden des Mobil-Telefons während der Fahrt ist nicht empfehlenswert. Verwenden Sie die Freisprech-Anlage, wenn Anrufe während der Fahrt nicht zu vermeiden sind. In einigen Ländern ist tätigen oder empfangen eines Anrufs während der fahrt illegal!

• IM FLUGZEUG AUSSCHALTEN

Mobiltelefone können in Flugzeugen Störungen durch Interferenzen verursachen. Das Benutzen von Mobiltelefonen während des Fluges ist illegal und riskant. Bitte stellen Sie sicher, dass Ihr Mobiltelefon während des Fluges ausgeschaltet ist.

• AUSSCHALTEN VOR DEM BETRETEN VON GEFAHRENBEREICHEN

Beachten Sie unbedingt die einschlägigen Gesetze, Vorschriften und Bestimmungen über die Verwendung von Mobiltelefonen in Gefahrenbereichen. Schalten Sie Ihr Mobiltelefon aus, bevor Sie einen Ort betreten der anfällig für Explosionen ist, wie etwa eine Kraftstoffanlage, Öltank, Chemieranlagen oder an einem Ort, wo eine Sprengung im Gange ist.

• BEACHTEN SIE ALLE SONDERREGLUNGEN

Beachten Sie die Sondereglungen in Bereichen wie in einem Krankenhaus und schalten Sie das Mobiltelefon immer aus, wenn es verboten ist, dieses zu benutzen oder, wenn es zu Störungen kommen oder Gefahr entstehen kann. Verwenden Sie Ihr Mobiltelefon richtig in der Nähe von medizinischen Geräten, wie Herzschrittmacher, Hörgeräte und einigen anderen elektronischen medizinischen Geräte, da es Störungen dieser Geräte verursachen könnte.

• INTERFERENZEN

Die Gesprächsqualität jedes Mobiltelefons kann durch Funkstörungen beeinträchtigt werden.

• QUALIFIZIERTER KUNDENDIENST

Nur qualifiziertes Personal darf das Gerät installieren und reparieren. Eigenhändiges Installieren oder Reparieren des Mobiltelefons kann gefährlich sein und führt zum Garantieverlust.

• ZUBEHÖR UND AKKUS

Verwenden Sie nur vom Hersteller empfohlenes Zubehör und Akkus.

• NOTRUF

Bevor Sie den Notruf wählen, stellen Sie sicher, dass das Telefon eingeschaltet ist und sich im Empfangsbereich befindet. Hinweis: Wie jedes Handy kann der Notruf aufgrund Netzabdeckung und drahtlose Signalübertragung nicht akzeptiert werden. Einige Netze unterstützen nicht die 112 Notruf-Rettungsdienste. Daher sollte die Kommunikation in Notsituationen (wie Erste Hilfe) nicht vollständig vom Mobiltelefon abhängen. Überprüfen Sie die Informationen der örtlichen Netzbetreiber über Notrufe.

Vorsichtsmassnahmen

- Halten Sie das Mobiltelefon und alle Zubehörteile außerhalb der Reichweite von Kindern.
- Stellen Sie sicher, dass die Batterieabdeckung, Sicherungsschraube, Kopfhörer und USB - Gummiabdeckung in der Nähe von Wasser oder in einer feuchten Umgebung, perfekt geschlossen sind, damit das Telefon wasserdicht und staubdicht bleibt.
- Verwenden Sie das Mobiltelefon nicht an Orten mit hohen Temperaturen. Schützen Sie das Gerät vor Wärmequellen und direkter Sonneneinstrahlung.
- Sichern Sie immer wichtige Daten die auf dem Telefon gespeichert sind. Hersteller übernimmt keine Haftung für den Datenverlust.
- Hersteller übernimmt keine Haftung für Schäden verursacht durch unsachgemäße Verwendung und Handhabung des Gerätes.

Produktbeschreibung

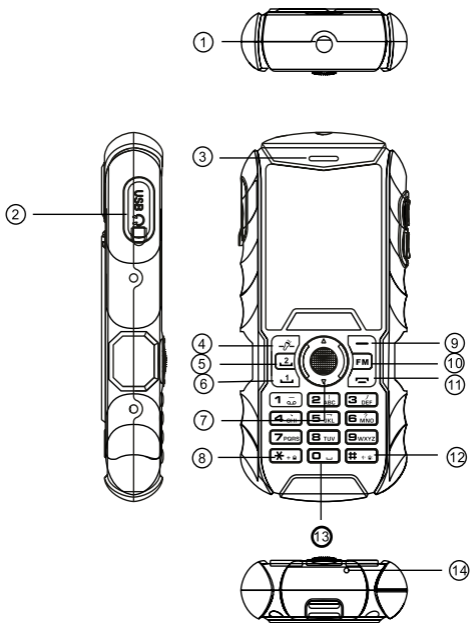

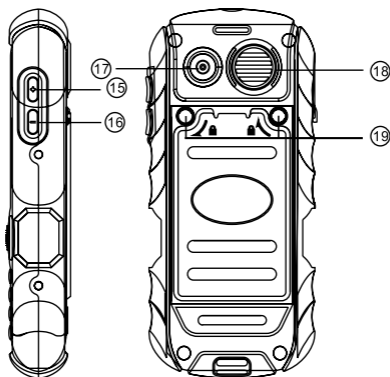

1. Taschenlampe	8. "✳"(Tastatur entsperren)
2. Kopfhöreranschluss und Mikro USB Steckplatz (aufladen)	9. Taste zurück
3. Empfänger	10. FM Kurzwahltaste
4. Taschenlampe Kurzwahltaste	11. Taste Ende
5. SIM2 Wahltaste	12. "#" (Drücken und halten zum Aufruf des Stummmodus)
6. SIM1 Wahltaste	13. "0" (Leertaste beim tippen)
7. Richtungstasten: Aufwärts – Musik Links – Telefonprofile Rechts – Kurznachrichten Abwärts – Alarm Mitteltaste - Hauptmenü	14. Mikrofone
	15. Lautstärke erhöhen
	16. Lautstärke verringern
	17. Rückseitige Kamera
	18. Lautsprecher
	19. Befestigungsschrauben

Erste Schritte

Einlegen der SIM karten und der Batterie

Hinweis:

- Schalten Sie das Mobiltelefon aus und trennen es vom Ladegerät, bevor Sie Akku und SIM-Karten einlegen.
- Seien Sie vorsichtig beim Umgang mit der SIM Karte, da reiben oder biegen, die SIM-Karte beschädigen kann.
- Halten Sie das Mobiltelefon und Zubehör wie die SIM-Karten außerhalb der Reichweite von Kindern.

Installation

- 1 Drücken und halten der Taste Ende um das Mobiltelefon auszuschalten.
- 2 Drehen Sie die Batteriedeckel-Befestigungsschrauben nach links um den Deckel zu lösen.

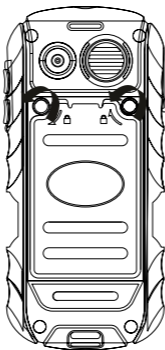

- 3 Heben Sie den Deckel hoch und entfernen ihn.
- 4 Die Batterie anheben und entfernen.

- 5 Stecken Sie leicht die SIM-Karte in den Kartensteckplatz mit der abgeschrägte Ecke der Karte an der Kerbe des Schlitzes ausgerichtet und mit der goldene Kontaktfläche der Karte nach unten, bis die SIM-Karte nicht weiter eingeschoben werden kann.

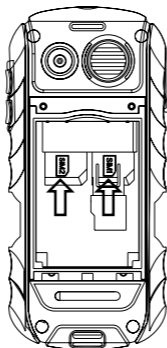

- 6 Stecken Sie die Micro SD Karte mit der Chip-Seite nach unten in den zugehörigen Kartensteckplatz.

Hinweis:

- *Die SD-Karte ist ein Miniatur-Objekt. Halten Sie es außerhalb der Reichweite von Kindern damit die Kinder sie nicht schlucken!*
- *Verwenden Sie nur Speicherkarten der Klasse 10 und höher. Andere Karten sind möglicherweise nicht kompatibel.*

- 7 Batterie einlegen (Achten Sie auf korrekte Polarität).

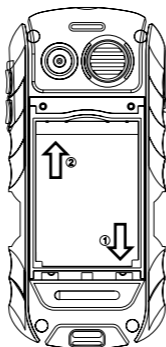

- 8 Drehen Sie die Batteriedeckel Befestigungsschrauben nach rechts bis der Deckel befestigt ist. (Stellen Sie sicher, dass die hintere Abdeckung fest geschlossen ist!)

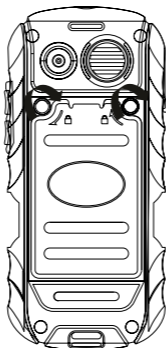

 Stellen Sie sicher, dass die Batterieabdeckung, Sicherungsschraube, Kopfhörer und USB - Gummiabdeckung in der Nähe von Wasser oder in einer feuchten Umgebung, perfekt geschlossen sind, damit das Telefon wasserdicht und staubdicht bleibt.

Wartung nach der Entfernung aus dem Wasser

1. Nach dem Entfernen aus dem Wasser, Telefon nicht öffnen, bis es nicht vollständig mit Handtüchern oder Seidenpapier trocken gewischt wurde.
2. Öffnen Sie die Abdeckung nach unten zu verhindern dass verbleibendes Wasser von den Abdeckungen im das innere des Telefons gelangt.
3. Trocknen Sie vorsichtig die Wassertropfen aus den Lautsprecher, Hörer und Mikrofon des Telefons nachdem das gesamte Telefon aus dem Wasser entfernt worden ist und legen diese dann zum trocknen an die Luft. Verwenden Sie keinen elektrischen Haartrockner um das Telefon zu trocknen.

Aufladen der Batterie

Benutzen eines Netzgerätes:

- Verbinden Sie den Anschluss des Netzgerätes mit dem Ladesteckplatz im Mobiltelefon. Stellen Sie sicher dass der Stecker voll eingefügt ist.
- Stecken Sie das Netzgerät in eine nahegelegene Netzsteckdose.
- Während des Ladevorgangs blinkt das Batteriesymbol bis die Batterie voll aufgeladen ist.

Vor dem Aufladen, stellen Sie sicher dass die Spannung und Frequenz des lokalen Stromnetzes mit der Nennspannung und Leistung des Netzgerätes übereinstimmen.

Telefon ein-/ausschalten

Drücken und halten der Taste Ende um das Mobiltelefon einzuschalten. Geben Sie die PIN ein und drücken die Taste OK wenn nötig. Um das Mobiltelefon auszuschalten, drücken und halten der Taste Ende.

Telefon sperren

Im Hauptbildschirm, drücken Sie kurz die Taste Ende um das Telefon zu sperren. Um das Telefon zu entsperren, drücken Sie kurz die Tasten in der folgenden Reihenfolge: Taste Ende, Taschenlampe Kurzwahltaste, "✳"

Spracheinstellungen

Im Hauptmenü, gehen Sie zum Abschnitt Einstellungen. Wählen Sie "Telefoneinstellungen" und blättern hinunter zu "Sprache". Wählen Sie die gewünschte Sprache und speichern die Einstellung.

Anrufe

• Tätigen von Anrufen

Im Hauptbildschirm, drücken Sie die Nummerntasten um die Telefonnummer einzugeben und drücken danach die zugehörige (SIM 1/SIM 2) Wahl taste.

Sie können auch eine Nummer aus dem Telefonbuch oder der Anrufliste auswählen.

• Einen Anruf entgegennehmen

Drücken Sie die Wahl taste um den eingehenden Anruf entgegenzunehmen. Drücken Sie die Taste Ende um den Anruf zu beenden/abzuweisen.

Hinweis: Wenn der Anrufer identifiziert werden kann, wird das Mobiltelefon die Rufnummer anzeigen. Wenn die Rufnummer im Telefonbuch vorhanden ist, zeigt das Mobiltelefon sowohl den Namen und die Telefonnummer des Anrufers.

Nachrichten

Im Hauptmenü gehen Sie zum Abschnitt Nachrichten. Wählen Sie "Nachricht schreiben" und wählen SMS oder MMS Nachrichtenformat. Während Sie tippen, drücken Sie die Taste "#" um die Eingabemethode zu wechseln.

Werkzeuge

Wecker

Wenn das Mobiltelefon ausgeschaltet ist, funktioniert der Wecker nur, wenn die Batterie ausreichend geladen ist. Sie können bis zu 5 Weckzeiten einstellen, die standardmäßig deaktiviert sind. Eine oder alle

Weckzeiten können eingeschaltet werden, entsprechend Ihrer Anforderung. Jede Weckzeit kann individuell eingestellt werden. Zur entsprechenden Weckzeit ertönt ein Alarm-Ton. Drücken Sie Stopp, um den Alarm-Ton auszuschalten. Wenn Sie Schlummern drücken, wird der Alarm-Ton vorübergehend unterbrochen.

Rechner

Drücken Sie die Taste '#' um den Dezimalpunkt einzugeben. Drücken Sie OK um das Ergebnis zu bekommen.

Hinweis: Dieser Rechner bietet begrenzte Genauigkeit und ist nur für einfache arithmetische Berechnung einsetzbar.

Reinigung

Reinigen Sie das Gerät mit einem weichen, leicht feuchten Tuch. Benutzen Sie keine Scheuermittel oder andere chemische Waschmittel, da diese das Telefon beschädigen können.

Fehlersuche

Wenn Sie Schwierigkeiten beim betrieb des Mobiltelefons haben, überprüfen Sie die folgende Tabelle um das Problem zu lösen. Wenn das Problem weiterhin besteht, wenden Sie sich an einen autorisierten Kundendienst.

Problem	Ursache	Lösung
SIM Kartenfehler	Die SIM-Karte ist beschädigt	Wenden Sie sich an Ihren Netzbetreiber
	Die SIM-Karte ist nicht richtig eingesteckt	SIM-Karte überprüfen
	Die Kontakte der SIM-Karte sind verschmutzt	Reinigen Sie die SIM-Karte mit einem reinen Tuch
Schwache Qualität des Empfangssignals	Signale werden behindert. Z.B. Funkwellen können nicht wirkungsvoll in einem Keller übertragen werden.	Gehen Sie an einen Ort, an dem die Signale wirksam übertragen werden können
Das Mobiltelefon kann nicht eingeschaltet werden	Die Ladespannung entspricht nicht dem am Ladegerät angezeigten Spannungsbereich	Batterie laden
	Die Batterie ist nicht richtig eingelegt	Überprüfen Sie ob die Batterie richtig eingelegt wurde
The battery cannot be charged	Die Ladespannung entspricht nicht dem am Ladegerät angezeigten Spannungsbereich	Stellen Sie sicher dass die Ladespannung mit dem am Ladegerät angezeigten Spannungsbereich übereinstimmt
	Schwacher Kontakt	Sicherstellen, dass die Ladestecker einen guten Kontakt haben

Technische Daten

Hauptparameter

CPU: MT6261A

RAM: 32 MB

Interner Speicher: 64 MB

Display

Größe: 2" QCIF

Abmessungen: 176 x 144 Pixel

Multimedia

Kamera: Rückseitig: 0,3 Mpx

FM Radio

Mikrofon

Lautsprecher

Kommunikation

Netzwerk: GPRS/EDGE/WAP

Bluetooth

Anschlüsse

Dual SIM

Mikro SD Kartenleser

Mikro USB (Aufladen)

Kopfhörer Jack

Stromversorgung

Stromversorgung: 5 V / 500 mA

Batteriekapazität: 2000 mAh

Gehäuse

IP68

Gewicht: 140 g

Abmessungen: 124,5 x 58 x 21 mm

Die Spezifikationen können ohne Ankündigung geändert werden.

“Hiermit erklärt die Firma Lechpol dass sich das Gerät KM0435 im Einklang mit den grundlegenden Anforderungen und anderen relevanten Bestimmungen der Richtlinie 2014/53/UE befindet. Konformitätserklärung zum Download auf www.lechpol.eu”



Deutsch
Korrekte Entsorgung dieses Produkts
(Elektromüll)



(Anzuwenden in den Ländern der Europäischen Union und anderen europäischen Ländern mit einem separaten Sammelsystem) Die Kennzeichnung auf dem Produkt bzw. auf der dazugehörigen Literatur gibt an, dass es nach seiner Lebensdauer nicht zusammen mit dem normalen Haushaltsmüll entsorgt werden darf. Entsorgen Sie dieses Gerät bitte getrennt von anderen Abfällen, um der Umwelt bzw. der menschlichen Gesundheit nicht durch unkontrollierte Müllbeseitigung zu schaden. Recyceln Sie das Gerät, um die nachhaltige Wiederverwertung von stofflichen Ressourcen zu fördern.

Private Nutzer sollten den Händler, bei dem das Produkt gekauft wurde, oder die zuständigen Behörden kontaktieren, um in Erfahrung zu bringen, wie sie das Gerät auf umweltfreundliche Weise recyceln können. Gewerbliche Nutzer sollten sich an Ihren Lieferanten wenden und die Bedingungen des Verkaufsvertrags konsultieren. Dieses Produkt darf nicht zusammen mit anderem Gewerbemüll entsorgt werden.

Vertrieben durch LECHPOL Electronics BV, Nijverheidsweg 15
4311RT Bruinisse, Niederlande.

Please read this manual carefully before first use and keep it for future reference. Producer reserves right to change specification without prior notice.

Safety information

Please take measures as following to avoid your phone from unauthorized use (e.g. Set PIN code for SIM card).

Safety warning and attentions

• ROAD SAFETY

Do not use a hand-held phone while driving. Use hands-free fittings when calls are unavoidable while driving. In some countries, dialing or receiving calls while driving is illegal!

• SWITCH OFF IN AIRCRAFT

Wireless devices can cause interference in aircraft. Using a mobile phone in flight is illegal and risky. Please make sure that your mobile phone is powered off in flight.

• SWITCH OFF BEFORE ENTERING RISKY AREAS

Strictly observe the relevant laws, codes, and regulations on the use of mobile phones in risky areas. Turn off your mobile phone before entering a place susceptible to explosion, such as an oil station, oil tank, chemical plant or a place where a blasting process is under way.

• OBSERVE ALL SPECIAL REGULATIONS

Follow any special regulations in force in any area such as hospitals and always switch off your phone whenever it is forbidden to use it or, when it may cause interference or danger. Properly use your phone near medical apparatuses, such as pacemakers, hearing aids and some other electronic medical devices, as it may cause interference to such apparatuses.

- **INTERFERENCE**

The conversation quality of any mobile phone may be affected by radio interference.

- **QUALIFIED SERVICE**

Only qualified personnel may install or repair phone equipment. Installing or repairing the mobile phone on your own may bring danger and will violate the warranty rules.

- **ACCESSORIES AND BATTERIES**

Use only approved accessories and batteries.

- **EMERGENCY CALLS**

Prior to dialling emergency number, ensure the phone is switched on and in service.

Note: the device may not necessarily support all the features, due to network or radio transmission problems. Do not rely solely on the mobile phone for critical communications such as first aid. Please consult the local network operator.

Precautions

- Keep the mobile phone and all its accessories beyond children's reach.
- Ensure the battery cover, lock screw, earphone and USB rubber plugs are perfectly closed while using near water, or in a humid environment, to ensure the phone remains waterproof and dust proof.
- Do not use or store the mobile phone in a high-temperature place. Protect the device from sources of heat and direct sunlight.
- Always do backup of an important data stored on the phone. Producer does not claim liability to any data loss.
- Producer does not claim responsibility for damages caused by inappropriate use and handling of the device.

Product description

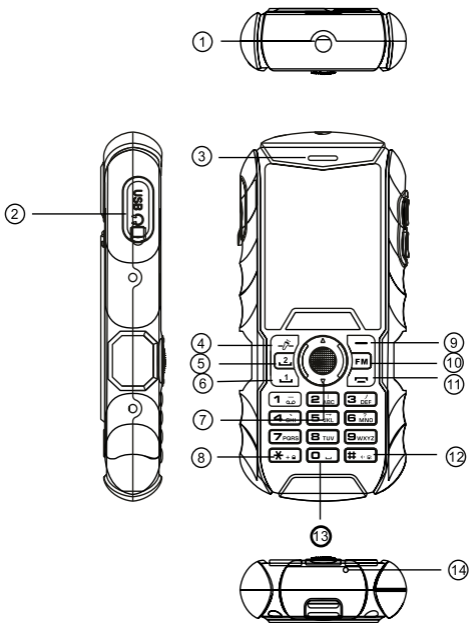

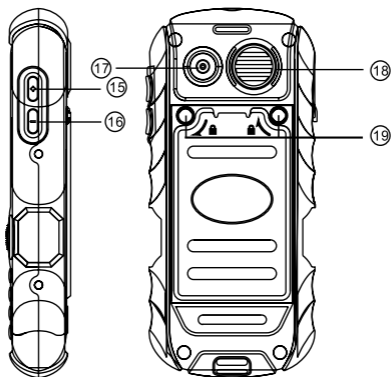

1. Flashlight	8. "*" (Keypad unlock)
2. Earphone jack and microUSB port (charging)	9. Back button
3. Receiver	10. FM shortcut button
4. Flashlight shortcut button	11. End button
5. SIM2 dial button	12. "#" (press and hold to enter silent mode)
6. SIM1 dial button	13. "0" (enter spaces when typing)
7. Direction button: up - music left - phone profiles right - messaging down - alarm middle - main menu	14. Microphone
	15. Volume up
	16. Volume down
	17. Rear camera
	18. Loudspeaker
	19. Lock screws

Getting started

Installing the SIM cards and the battery

Note:

- *Power off the mobile phone and disconnect it from charger before unmounting battery and SIM cards.*
- *Exercise caution when operating SIM card, as friction or bending may damage the SIM card.*
- *Keep the mobile phone and its fittings such as the SIM cards beyond children's reach.*

Installation

- 1 Press and hold the End key to power off the phone.
- 2 Rotate battery cover lock screws to the left until cover is loosened.

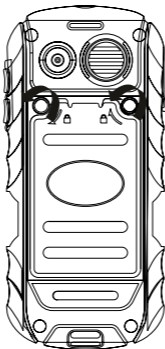

- 3 Push the back cover up and remove it.
- 4 Pull the battery up, then lift the battery away.

- 5 Insert the SIM card into the SIM card slot lightly with the corner cutting of the card aligning to the notch of the slot and the gold plate of the card facing downward, till the SIM card cannot be further pushed in.

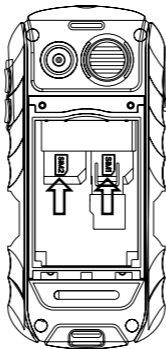

- 6 Put the microSD card chip-sides facing down into corresponding card slot.

Note:

- *The SD card is a miniature object. Keep it out of the reach of children for fear that children swallow it!*
- *Use only memory cards class 10 and above. Other cards may not be compatible*

- 7 Insert the battery (note the correct polarity).

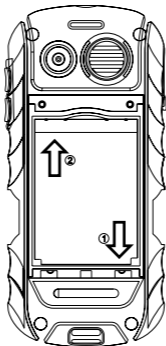

- 8 Rotate battery cover lock screws to the right until the cover is tightly closed. (Make sure the back cover is firmly closed!)

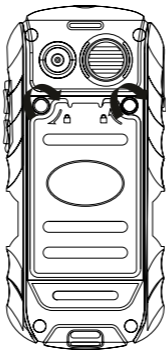

 Ensure the battery cover, lock screw, earphone and USB rubber plugs are perfectly closed while using near water, or in a humid environment, to ensure the phone remains waterproof and dust proof.

Maintenance after removing from water

1. After removing from water, do not uncover the phone body until it is completely wiped dry by towels or tissue papers.
2. Open the cover facing downwards to prevent any water remaining in the cover slots from entering the phone's body.
3. Carefully dry away water drops from the phone's speaker, earpiece and microphone after the entire phone has been removed from water, and then place to dry in open air. Do not use electric hair driers to dry the phone.

Charging the battery

Using a power adapter:

- Connect the plug of the charger with the charging slot in the mobile phone. Ensure that the adapter is fully inserted.
- Insert the plug of the power adaptor to an appropriate power outlet.
- During the charging, the battery icon blinks till the battery is fully charged.

Before the charging, ensure that the standard voltage and frequency of the local mains supply match the rated voltage and power of the power adaptor.

Power on/off the phone

Press and hold the End key to power on the mobile phone. Input the PIN and press the OK key if necessary.

To power off the mobile phone, press and hold the End key.

Lock the phone

When in main screen, press shortly the end button to lock the phone.

To unlock the device, press shortly buttons in sequence: the end button, the flashlight shortcut button, “✳” button.

Language settings

Enter main menu and go to Settings section. Select “Phone settings” and scroll down to “Language”. Choose appropriate language and save.

Calls

• Dialling calls

In the main screen interface, press number keys to input the telephone number, and then press the corresponding (SIM 1/SIM 2) dial key.

You can also select number from Contacts list or from calls log.

• Answering incoming calls

Press the Dial key to answer an incoming call.

Press the End key to end/reject a call.

Note: If the caller can be identified, the mobile phone will present the calling number. If the calling number exists in the phonebook, the mobile phone will present both the name and the phone number of the caller.

Messages

Enter main menu and go to Messaging section. Select "write message" and choose appropriate format SMS or MMS to enter message writing interface.

Press "#" button to switch input method while typing.

Tools

Alarm

When the mobile phone is switched off, the alarm continues to work only if the battery has sufficient charge. You can set up to 5 alarms, which are turned off by default. One or all the alarms can be turned on according to your requirement. Each alarm can be set individually. The mobile phone will emit an alarm tone at the appropriate alarm time. Press Stop to switch off the alarm. If you press Snooze, the phone will suspend ringing.

Calculator

Press the '#' key to enter the decimal point. Press OK to get the results.

Note: This calculator provides limited precision and is only applicable to simple arithmetic calculation.

Cleaning

Use only soft, slightly damp cloth to clean this product. Do not use any abrasives nor any chemical detergents, as it may damage the phone.

Troubleshooting

If you experience difficulties when operating the mobile phone refer to the following table to solve the problem. If the problem persists, contact an authorized service point.

Problem	Cause	Solution
SIM card error	The SIM card is damaged	Contact your network service provider
	The SIM card is inserted incorrectly	Check the SIM card
	The metal part of the SIM card is polluted	Clean the SIM card with a clean cloth
Poor quality of the received signal	Signals are obstructed. E.g., radio waves cannot be effectively transmitted in a basement.	Move to a place where signals can be effectively transmitted
The mobile phone cannot be powered on	The battery is exhausted	Charge the battery
	The battery may be installed improperly	Check if the battery has been installed correctly
The battery cannot be charged	The charging voltage does not match the voltage range indicated on the charger	Ensure the charging voltage matches the voltage range indicated on the charger
	Poor contact	Ensure the charger plug is in good contact

Specification

Main parameters

CPU: MT6261A

RAM: 32 MB

Internal memory: 64 MB

External memory: microSD card (max. 32 GB)

Display

Display: Size: 2" QCIF

Dimension: 176 x 144 px

Multimedia

Camera: Rear 0,3 Mpx

FM Radio

Microphone

Speaker

Communication

Network: GPRS/EDGE/WAP

Bluetooth

Ports

Dual SIM

microSD card reader

micro USB (charging)

Earphone jack

Power supply

Power supply: 5 V / 500 mA

Battery capacity: 2000 mAh

Body

IP68

Weight: 140 g

Dimensions: 124,5 x 58 x 21 mm

Specifications are subject to change without prior notice.

"The Lechpol company declares that product KM0435 is consistent with the essential requirements and other relevant provisions of directive 2014/53/UE. The proper declaration for download from www.lechpol.eu"



English
Correct Disposal of This Product
(Waste Electrical & Electronic Equipment)



(Applicable in the European Union and other European countries with separate collection systems) This marking shown on the product or its literature, indicates that it should not be disposed with other household wastes at the end of its working life.

To prevent possible harm to the environment or human health from uncontrolled waste disposal, please separate this from other types of wastes and recycle it responsibly to promote the sustainable reuse of material resources. Household users should contact either the retailer where they purchased this product, or their local government office, for details of where and how they can take this item for environmentally safe recycling. Business users should contact their supplier and check the terms and conditions of the purchase contract. This product should not be mixed with other commercial wastes for disposal.

Made in China for LECHPOL, Miętne, 1 Garwolińska Street, 08-400 Garwolin.

Przed użyciem należy dokładnie zapoznać się z treścią instrukcji tego produktu, oraz zachować ją w celu późniejszego wykorzystania. Producent zastrzega prawo do zmiany specyfikacji bez wcześniejszego powiadomienia.

Zabezpieczenia

Aby zabezpieczyć telefon przed nieautoryzowanym użyciem, zaleca się skorzystać z dostępnych zabezpieczeń (np. ustawić kod PIN dla karty SIM).

Bezpieczeństwo

• BEZPIECZEŃSTWO PODCZAS PROWADZENIA POJAZDÓW

Zabronione jest używanie telefonu (w tradycyjny sposób) podczas prowadzenia pojazdów. Jeżeli jest to konieczne, należy użyć zestawu głośnomówiącego/słuchawek. Prowadzenie rozmowy podczas kierowania pojazdem zmniejsza uwagę kierowcy i w efekcie może doprowadzić do kolizji drogowej.

• TELEFON W SAMOLOCIE

Nie należy korzystać z telefonu podczas podróży samolotem. W trakcie lotu telefon powinien być wyłączony. Wszelkie urządzenia bezprzewodowe (takie jak telefon) mogą być źródłem zakłóceń dla systemów sterowania samolotu.

• NIEBEZPIECZNE MIEJSCA

Należy wyłączyć telefon we wszystkich miejscach gdzie jego używanie jest zabronione lub niesie ryzyko niebezpieczeństwa. Należy bezwzględnie przestrzegać wszelkich zakazów używania telefonu w takich miejscach.

• URZĄDZENIA MEDYCZNE

Używanie telefonu w pobliżu urządzeń medycznych może zakłócić ich pracę. Należy zwrócić szczególną uwagę podczas korzystania z telefonu komórkowego w pobliżu aparatów medycznych, takich jak rozruszniki serca, aparaty słuchowe i inne elektroniczne urządzenia medyczne.

• ZAKŁÓCENIA

Na jakość rozmowy telefonicznej mogą wpływać wszelkie zakłócenia radiowe.

• SERWIS

Naprawy telefonu należy powierzyć wykwalifikowanemu serwisowi. Wszelkie próby samodzielnego naprawiania telefonu niosą za sobą ryzyko całkowitego uszkodzenia urządzenia i utraty gwarancji.

• AKCESORIA I BATERIA

Należy wyłącznie używać akcesoriów i baterii zalecanych przez producenta.

• UŻYWANIE

Producent nie ponosi odpowiedzialności za wszelkie szkody powstałe wskutek używania telefonu w sposób niezgodny z jego przeznaczeniem.

• TELEFON ALARMOWY

Przed wybraniem numeru alarmowego należy się upewnić, że telefon jest włączony i znajduje się w zasięgu operatora usług komórkowych.

Uwaga: Podobnie jak inne telefony komórkowe, telefon może nie obsługiwać wszystkich funkcji z powodu ustawień sieciowych lub transmisji radiowej operatora. W sytuacjach awaryjnych, nie należy polegać wyłącznie na komunikacji za pomocą telefonu komórkowego! W razie wątpliwości należy skonsultować się z lokalnym operatorem.

Kwestie bezpieczeństwa

- Nie należy pozwalać dzieciom bawić się telefonem.
- Należy się upewnić, że pokrywa baterii, gumowe osłony (zatyczka portu USB i gniazda słuchawkowego) są szczelnie zamknięte aby zapewnić odporność na wodę i pył.
- Nie należy używać/przechowywać telefonu w miejscach gdzie będzie on narażony na działanie wysokiej temperatury ani źródeł ciepła i bezpośredniego nasłonecznienia.
- Należy pamiętać o utworzeniu kopii zapasowej danych znajdujących się w pamięci telefonu. Producent nie ponosi odpowiedzialności za utratę danych.
- Producent nie ponosi odpowiedzialności za uszkodzenia spowodowane niewłaściwym użytkowaniem urządzenia.

Opis produktu

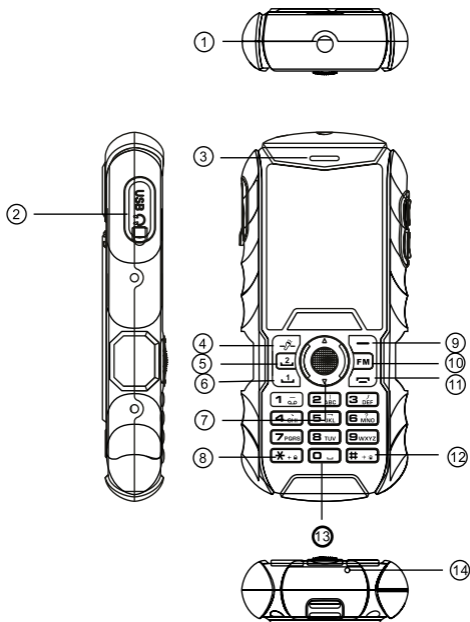

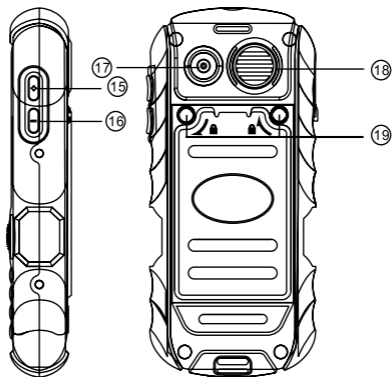

1. Latarka	8. "*" (odblokowanie klawiatury)
2. Gniazdo słuchawkowe i port microUSB (ładowanie)	9. Przycisk powrotu
3. Głośnik	10. Przycisk radia FM
4. Przycisk włączania latarki	11. Przycisk End (zakończenie/ odrzucanie połączeń)
5. Przycisk Dial SIM2 (nawiązywanie połączeń dla SIM2)	12. "#" (naciśnij i przytrzymaj aby włączyć tryb cichy)
6. Przycisk Dial SIM1 (nawiązywanie połączeń dla SIM1)	13. "0" (spacja)
7. Przyciski kierunkowe: w górę - muzyka w lewo - profile telefonu w prawo - wiadomości w dół - alarm przycisk w środku - menu główne	14. Mikrofon
	15. Głośność +
	16. Głośność -
	17. Tylny aparat
	18. Głośnik
	19. Śrubki mocujące

Pierwsze uruchomienie

Instalacja kart SIM i baterii

Uwaga:

- *Przed wyjęciem baterii oraz kart SIM należy wyłączyć telefon i odłączyć go od ładowarki.*
- *Należy zwrócić uwagę, aby nie uszkodzić karty podczas takiej operacji (karta jest wrażliwa na zgniatanie i tarcie).*
- *Kartę SIM jak i telefon komórkowy, należy trzymać poza zasięgiem dzieci.*

Instalacja

- 1 Aby włączyć telefon, należy nacisnąć i przytrzymać przycisk End (czerwona słuchawka).
- 2 Odkręcić śruby mocujące tylną pokrywę baterii.

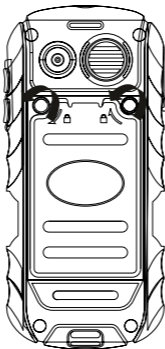

- 3 Zdjąć tylną pokrywę baterii.
- 4 Wyjąć baterię.

- 5 Umieścić w odpowiednich slotach karty SIM (stykami skierowanymi ku dołowi, zgodnie z wycięciami w slotcie).

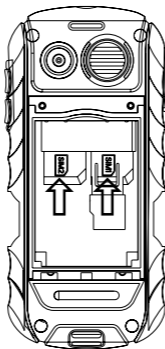

- 6 Umieścić kartę pamięci microSD (stykami skierowanymi ku dołowi).

Uwaga:

- *Karta pamięci jest obiektem o bardzo małych rozmiarach. Należy trzymać ją poza zasięgiem dzieci!*
- *Należy używać kart pamięci klasy 10 i wyższej. Karty pamięci które nie spełniają tego wymagania mogą nie być kompatybilne z urządzeniem.*

- 7 Ponownie umieścić baterię (należy zwrócić uwagę na poprawną polaryzację).

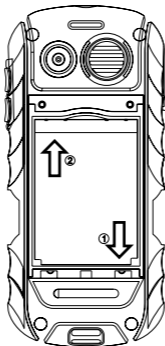

- 8 Założyć pokrywę baterii i dokręcić śruby mocujące. (Należy się upewnić, że pokrywa baterii została szczelnie zamknięta!)

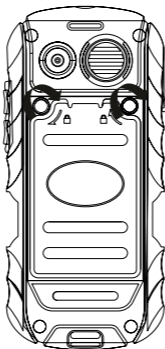



Należy zwrócić szczególną uwagę aby pokrywa baterii, gumowe osłony (zatyczka portu USB i gniazda słuchawkowego) były szczelnie zamknięte, aby w pełni zapewnić odporność na wodę i pył.

Wskazówki dotyczące wodoodporności

1. Po wyjęciu urządzenia z wody lub w przypadku zachlapania go, nie należy otwierać obudowy telefonu ani otwierać gumowych osłon przed całkowitym osuszeniem.
2. Zdejmując tylną pokrywę, telefon należy trzymać wyświetlaczem skierowanym ku górze, aby zapobiec ewentualnemu dostaniu się pozostałości płynu do wnętrza urządzenia.
3. Należy dokładnie osuszyć głośniki oraz mikrofon i pozostawić do całkowitego wyschnięcia. Nie należy suszyć telefonu suszarką elektryczną!

Ładowanie baterii

Ładowanie:

- Ładowarkę należy podłączyć do telefonu.
- Drugi wtyk ładowarki należy podłączyć do gniazda zasilania sieciowego.
- Podczas ładowania, ikona baterii będzie migać do czasu pełnego naładowania baterii.

Uwaga: Przed podłączeniem ładowarki do telefonu, należy się upewnić, że napięcie w gniazdku zasilającym odpowiada specyfikacji urządzenia.

Włączanie / wyłączanie telefonu

Aby włączyć telefon, należy nacisnąć i przytrzymać przycisk End (zakończenia połączenia). Jeżeli

ustawiony został kod PIN, to użytkownik zostanie poproszony o jego wprowadzenie.

Aby wyłączyć telefon, należy nacisnąć i przytrzymać przycisk End (zakończenia połączenia).

Zablokowanie telefonu

Aby zablokować telefon, należy nacisnąć przycisk End. Aby odblokować urządzenie należy kolejno nacisnąć przyciski: przycisk End, przycisk włączenia latarki, a następnie przycisk „*”.

Wybór języka

Aby zmienić ustawienia języka, należy wejść do zakładki Ustawienia menu głównego; przejść w zakładkę ustawień telefonu i wybrać ustawienia języka. Następnie wybrać żądany język i zapisać.

Wykonywanie połączeń

• Nawiązywanie połączeń

Należy wprowadzić numer za pomocą przycisków numerycznych a następnie nacisnąć jeden z przycisków nawiązywania połączenia Dial1/Dial2, zgodnie z kartą SIM z której ma być nawiązane połączenie.

Użytkownik może również nawiązać połączenie wybierając numer z listy zapisanych kontaktów lub ze spisu połączeń.

• Odebranie połączenia przychodzącego

Aby odebrać połączenie, należy nacisnąć przycisk Dial. Aby zakończyć/odrzuć połączenie, należy nacisnąć przycisk End.

Uwaga: Jeżeli numer nie jest zastrzeżony zostanie wyświetlony na ekranie. Jeżeli numer znajduje się w książce adresowej dodatkowo zostanie wyświetlony opis kontaktu.

Wiadomości

Aby wyświetlić wiadomości należy przejść do zakładki wiadomości w menu głównym. Aby napisać nową wiadomość, należy wybrać odpowiednią opcję w tej zakładce, a następnie wybrać format żądanej wiadomości (SMS lub MMS).

Aby zmienić metodę wprowadzania podczas pisania nowej wiadomości, należy nacisnąć przycisk „#”.

Narzędzia

Alarm

Jeśli telefon jest wyłączony, alarm będzie aktywny tylko w przypadku wystarczającego poziomu baterii. Telefon pozwala ustawić pięć alarmów, domyślnie są one nieaktywne. Można aktywować wybraną liczbę alarmów. Dla każdego alarmu należy osobno zdefiniować ustawienia. Gdy uruchomi się alarm, należy nacisnąć STOP, aby wyłączyć alarm lub nacisnąć drzemka - alarm uruchomi się ponownie później.

Kalkulator

Należy nacisnąć i przytrzymać przycisk '#' aby wstawić separator dziesiętny. Aby wyświetlić wynik, należy nacisnąć OK.

Uwaga: Kalkulator posiada ograniczoną precyzję, zaleca się stosować go tylko do prostych obliczeń.

Czyszczenie

Do czyszczenia tego urządzenia należy używać jedynie miękkiej, lekko wilgotnej ściereczki. Nie należy używać detergentów ani środków ściernych, gdyż mogłyby uszkodzić telefon.

Rozwiązywanie problemów

Jeżeli telefon nie działa poprawnie, zaleca się postępować zgodnie ze wskazówkami zawartymi w tabeli poniżej. Jeżeli problem nie ustanie, należy skontaktować się z autoryzowanym punktem serwisowym.

Problem	Przyczyna	Rozwiązanie
Problem z kartą SIM	Karta SIM jest uszkodzona	Należy skontaktować się z operatorem
	Karta SIM jest niewłaściwie włożona	Należy sprawdzić kartę SIM
	Karta SIM jest zabrudzona	Należy wyczyścić kartę SIM
Słaba jakość odbieranego sygnału	Brak zasięgu lub słaby zasięg w tym miejscu	Należy przemieścić się w miejsce gdzie siła sygnału jest większa
Nie można włączyć telefonu	Bateria jest rozładowana	Należy naładować baterię
	Bateria umieszczona niepoprawnie	Należy poprawnie umieścić baterię
Bateria nie ładuje się	Niewłaściwe napięcie w gniazdku	Należy sprawdzić napięcie w gniazdku
	Niewłaściwe podłączenie ładowarki	Należy sprawdzić sposób podłączenia ładowarki

Specyfikacja

Główne parametry

Procesor: MT6261A

RAM: 32 MB

Pamięć wewnętrzna: 64 MB

Ekran

Przekątna: 2" QCIF

Rozdzielczość: 176 x 144 px

Multimedia

Aparat: Tył 0,3 Mpx

Radio FM

Mikrofon

Głośnik

Łączność

Sieć: GPRS, EDGE, WAP

Bluetooth

Porty

2x SIM

Czytnik kart microSD

Micro USB

Wyjście słuchawkowe

Zasilanie

Zasilacz: 5 V / 500 mA

Pojemność baterii: 2000 mAh

Cechy fizyczne

Stopień ochrony: IP68

Waga: 140 g

Wymiary: 124,5 x 58 x 21 mm

Specyfikacja produktu może ulec zmianie bez powiadomienia.

„Niniejszym firma Lechpol oświadcza, że urządzenie KM0435 jest zgodne z zasadniczymi wymaganiami oraz innymi stosownymi postanowieniami dyrektywy 2014/53/UE . Właściwa deklaracja do pobrania na stronie www.lechpol.eu”



Poland
Prawidłowe usuwanie produktu
(zużyty sprzęt elektryczny i elektroniczny)



Oznaczenie umieszczone na produkcie lub w odnoszących się do niego tekstach wskazuje, że po upływie okresu użytkowania nie należy usuwać z innymi odpadami pochodzącymi z gospodarstw domowych. Aby uniknąć szkodliwego wpływu na środowisko naturalne i zdrowie ludzi wskutek niekontrolowanego usuwania odpadów, prosimy o oddzielenie produktu od innego typu odpadów oraz odpowiedzialny recykling w celu promowania ponownego użycia zasobów materialnych jako stałej praktyki. W celu uzyskania informacji na temat miejsca i sposobu bezpiecznego dla środowiska recyklingu tego produktu użytkownicy w gospodarstwach domowych powinni skontaktować się z punktem sprzedaży detalicznej, w którym dokonali zakupu produktu, lub z organem władz lokalnych. Użytkownicy w firmach powinni skontaktować się ze swoim dostawcą i sprawdzić warunki umowy zakupu. Produkt nie należy usuwać razem z innymi odpadami komercyjnymi.

Wyprodukowano w CHRL dla LECHPOL, Miętne ul. Garwolińska 1, 08-400 Garwolin.

Ghidul de utilizare rapida

Cititi cu atentie instructiunile de utilizare si pastrati-le pentru consultari ulterioare. Producatorul isi rezerva dreptul de a modifica manualul de utilizare a produsului fara o instiintare prealabila

Informatii de siguranta

Va rugam sa va luati masuri de precautie pentru a evita utilizarea neautorizata a telefonului. (Schimbati codul PIN pentru cartela SIM).

Avertizari privind siguranta si avertismente

- **SIGURANTA RUTIERA**

Nu folositi telefonul mobil in timpul sofatului.Utilizati accesoriile hands-free atunci cand apelurile sunt neaparut necesare. In unele tari, apelarea sau receptionarea de apeluri in timp ce conduceti, este ilegala!

- **OPRITI TELEFONUL IN AVION**

Aparatele mobile pot produce interferente in avion. Folosirea unui telefon mobil in avion este ilegala si riscanta.Va rugam sa va asigurati ca telefonul mobil este oprit in timpul zborului.

- **OPRITI TELEFONUL INAINTE DE A PATRUNDE IN ZONELE CU RISC**

Respectati cu strictete legile si regulamentele cu privire la utilizarea telefoanelor mobile in zonele de risc. Opriti telefonul mobil inainte de a intra un loc cu risc de explozie, cum ar fi o statie de benзина, in apropierea unui rezervor de combustibil, etc.

• RESPECTATI TOATE REGLEMENTARILE SPECIALE

Respectati orice reglementari speciale in vigoare in zone speciale, cum ar fi spitalele si opriti-va intotdeauna telefonul ori de cate ori utilizarea acestuia este interzisa sau cand acesta poate provoca interferente cu aparatura electronica. Utilizati in mod corespunzator telefonul mobil in apropierea aparatelor medicale, cum ar fi stimulatoare cardiace, aparate auditive si alte dispozitive medicale electronice, deoarece poate provoca interferente.

• INTERFERENTE

Calitatea conversatiei oricarui telefon mobil poate fi afectata de interferentele radio.

• SERVICE CALIFICAT

Doar personalul calificat poate instala sau repara telefonul. Instalarea sau repararea telefonului mobil pe cont propriu poate constitui un mare pericol si garantia se va pierde.

• UTILIZARE MODERATA

Folositi telefonul intr-o maniera normala si in mod corespunzator.

• ACCESORII SI BATERII

Folositi numai accesorii omologate si acumulatori omologati.

• APELURI DE URGENTA

Asigurati-va ca telefonul este pornit si se afla in aria de acoperire. Daca doriti sa efectuati un apel de urgenta, sunati la 112, apasati tasta de apelare si confirmati locatia, explicati ce s-a intamplat si nu incheiati apelul fara permisiune.

Masuri de siguranta

- Nu lăsați telefonul mobil și accesoriile acestuia la îndemâna copiilor. .
- Inchideți capacul bateriei cu ajutorul suruburilor. Castile, portul USB sunt cauciucate și sunt protejate la stropire sau în medii umede.
- Nu depozitați sau utilizați telefonul lângă o sursă de foc sau de căldură. Protejați telefonul de căldura și lumina directă a soarelui.
- Nu uitați să faceți copii de rezervă sau să păstrați o înregistrare scrisă a tuturor informațiilor importante stocate în telefonul dvs.
- Producătorul nu își asumă responsabilitatea pentru daunele cauzate de aparat ca urmare a nerespectării măsurilor de siguranță din acest manual.

Prezentare generala a telefonului

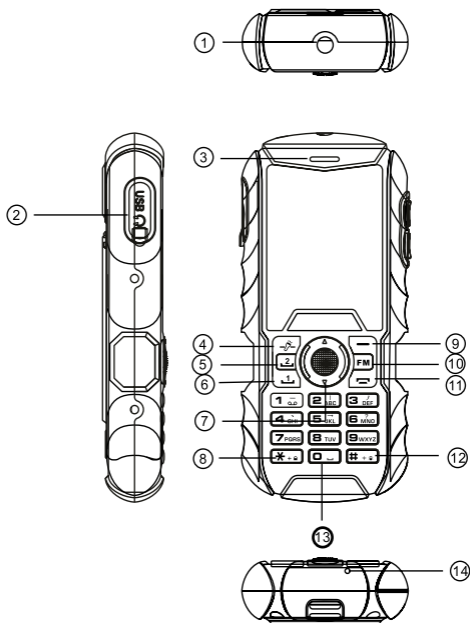

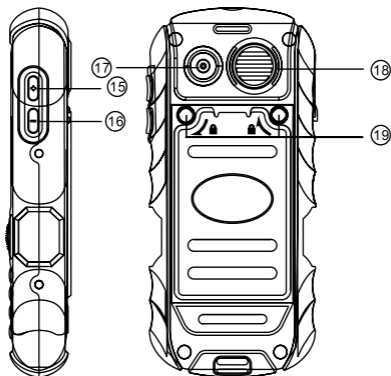

1. Lanterna	8. “*” (deblocare tastatura)
2. Mufa jack pentru casti si port micro USB	9. Buton inapoi
3. Difuzor	10. Comanda rapida FM
4. Comanda rapida lanterna	11. Buton End
5. Apel SIM2	12. “#” (apasati si tineti apasat pentru a intra in modul silentios)
6. Apel SIM1	13. “0” (Introduceți un spațiu)
7. Buton directie: sus - muzica stanga – profil telefon dreapta - mesaje jos – alarma mijloc – meniu principal	14. Microfon
	15. Crestere volum
	16. Reducere volum
	17. Camera fata
	18. Difuzor
	19. Suruburi de blocare

Utilizare

Instalare card SIM si baterie

Nota:

- *Opriti telefonul mobil și deconectati-l de la încărcător înainte de demontarea bateriei și a cardului SIM.*
- *Aveti grija cand manipulati cardul SIM. Indoirea sau zgarierea acestuia poate deteriora cardul.*
- *Nu lasati telefonul si accesoriile sale (cum ar fi cardul SIM) la indemana copiilor.*

Instalarea

- 1 Apasati si tineti apasat butonul End pentru a porni telefonul.
- 2 Desurubati suruburile de la capacul bateriei.

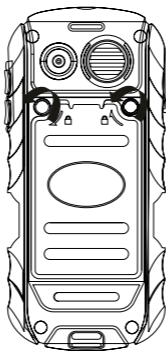

- 3 Indepartati capacul bateriei.
- 4 Scoateti bateria.

- 5 Introduceți cardul SIM în slotul corespunzător cu contactele orientate în jos.

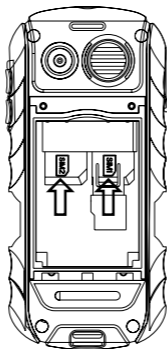

- 6 Introduceți cardul microSD în slotul corespunzător.

Nota:

- *Cardul microSD este un obiect miniatural. Nu-l lasați la îndemana copiilor, deoarece l-ar putea înghiți!*
- *Utilizați doar carduri clasa 10. Alte carduri s-ar putea să nu fie compatibile.*

- 7 Introduceți înapoi bateria (respectând polaritatea corectă).

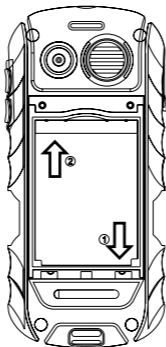

- 8 Puneți capacul bateriei și înșurubați capacul pentru a asigura etanșeitatea și protecția la apă. befestigt ist. (Stellen Sie sicher, dass die hintere Abdeckung fest geschlossen ist!)

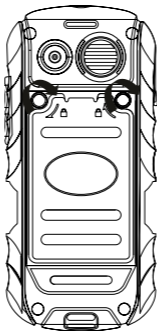

Intretinerea dupa ce ati scos telefonul din apa

1. Dupa ce ati scos telefonul din apa, nu-l deschideti decat dupa ce ati sters telefonul cu un prosop sau cu servetele.
2. Deschideti carcasa cu telefonul orientat in jos pentru a evita ca apa din carcasa sa ajunga in telefon.
3. Curatati stropii de apa din difuzor, mufa pentru casti si microfon dupa ce ati scoc telefonul din apa si lasati telefonul sa se usuce la aer. Nu utilizati uscatorul de par pentru a usca telefonul.

Incarcarea bateriei

Utilizati incarcatorul pentru telefon:

- Conectati un capat al incarcatorului la slotul de incarcare al telefonului.
- Introduceti incarcatorul intr-o priza de alimentare.
- Pe durata incarcarii, iconita bateriei palpaie pe ecran pana cand este complet incarcata.

Inainte de incarcare verificati ca tensiunea retelei de alimentare sa corespunda cu cea necesara incarcatorului.

Pornire/oprire telefon

Apasati si tineti apasat butonul End pentru a porni telefonul. Introduceti codul PIN si apasati OK daca este necesar. Pentru a opri telefonul, apasati si tineti apasat tasta End.

Blocare telefon

Cand sunteti in ecranul principal, apasati scurt butonul End pentru blocarea telefonului.

Pentru deblocare, apasati scurt butoanele urmatoare in succesiunea: End, butonul de lanterna, butonul, “✳”

Apeluri

- Efectuare apeluri

In ecranul principal apasati pe tastele numerice pentru a forma numarul dorit apoi apasati pe butonul de apelare corespunzator (SI M 1/SI M 2). Puteti de asemenea sa formati un numar prin selectarea acestuia din lista de contacte sau din lista apeluri.

- Preluare/respingere apeluri de intrare

Apasati tasta apelare pentru preluarea unui apel de intrare.

Apasati tasta End pentru a respinde apelul de intrare.

Nota: Daca apelantul poate fi identificat, pe ecran va apare numarul care va apeleaza. Daca numarul exista in agenda telefonului (lista de contacte), telefonul va afisa numele si numarul de telefon al apelantului.

Mesaje

Intrati in meniul principal si mergeti la sectiunea Messaging. Selectati “write message” pentru a scrie un mesaj si alegeti formatul SMS sau MMS. Apasati butonul “#” pentru a schimba metoda de introducere pe durata tastarii mesajului.

Alarma

Cand telefonul este oprit, alarma continua sa functioneze numai daca bateria este suficient incarcata. Puteti seta pana la 5 alarme, care implicit sunt oprite. Fiecare dintre acestea pot fi setate individual si pot fi activate.

Telefonul va emite un sunet la momentul setat pentru alarma. Apasati Stop pentru a opri alarma si apasati Snooze pentru a amana alarma.

Calculator

Apasati tasta '#' pentru a introduce punctul zecimal. Apasati OK pentru a obtine rezultatul calculului.

Nota: calculatorul ofera o precizie limitata si poate efectua doar operatii matematice simple.

Curatare

Curatati telefonul cu ajutorul unui material textil moale putin umezit. Nu folositi detergenți abrazivi sau agenți de curățare abrazivi sau alte substanțe chimice.

Depanare

Daca intampinati dificultati in utilizarea telefonului, consultati tabelul de mai jos pentru a incerca sa rezolvati singuri problema. Daca problema persista, contactati un centru service autorizat.

Problema	Cauza	Solutia
Eroare cartela SIM	Cartela SIM deteriorata	Contactați furnizorul de servicii pentru schimbarea cartelei
	Cartela SIM este introdusă incorect.	Verificați cartela SIM
	Curatati contactele metalice cu un material textil curat.	Reinigen Sie die SIM-Karte mit einem reinen Tuch
Receptie slaba a semnalului	Semnalele sunt obstructionate de catre cladiri sau alte obstacole. Receptie slaba in orele de trafic maxim.	Deplasati-va intr-un loc unde semnalul poate fi receptionat corespunzator.
Telefonul nu poate fi pornit.	Bateria este descarcata	Incarcati bateria
	Verificati daca bateria a fost corect instalata.	
Bateria nu poate fi incarcata	Tensiunea de incarcare nu corespunde cu cea indicata pe incarcator.	Verificati ca tensiunea sa corespunda cu cea inscrisa pe incarcator.
	Contact slab. Verificati ca incarcatorul sa faca contact bun cu telefonul.	

Specificatii

Parametri principali

Procesor: MT6261A

RAM: 32 MB

Memoria interna: 64 MB

Ecran

Marime: 2" QCIF

Dimensiuni 176 x 144 px

Multimedia

Camera: Frontala 0,3 Mpx

Radio FM

Microfon

Difuzor

Comunicare

Retea: GPRS/EDGE/WAP

Bluetooth

Porturi

Dual SIM

cititor card microSD

port micro USB (incarcare)

mufa jack casti

Alimentare

Alimentare: 5 V / 500 mA

Capacitatea bateriei: 2000 mAh

Carcasa/Caracteristici fizice

Grad protectie: IP68

Greutate: 140 g

Dimensiuni: 124,5 x 58 x 21 mm

Specificatiile sunt supuse schimbarilor fara notificare prealabila.

„Compania Lechpol declară că produsul KM0435 este în conformitate cu cerințele esențiale și alte prevederi relevante ale Directivei 2014/53/UE. Declarația pentru descărcare este postata pe site-ul www.lechpol.eu”



Romania

**Reciclarea corecta a acestui produs
(reziduuri provenind din aparatura
electrica si electronica)**



Marcajale de pe acest produs sau mentionate in instructiunile sale de folosire indica faptul ca produsul nu trebuie aruncat impreuna cu alte reziduuri din gospod arie atunci cand nu mai este in stare de functionare. Pentru a preveni posibile efecte daunatoare asupra mediului inconjurator sau a sanata tii oamenilor datorate evacuarii necontrolate a reziduurilor, vă rugăm să separați acest produs de alte tipuri de reziduuri si să-l reciclați in mod responsabil pentru a promova re folosirea resurselor materiale. Utilizatorii casnici sunt rugati să ia legatura fie cu distribuitorul de la care au achizitionat acest produs, fie cu autoritatile locale, pentru a primi informatii cu privire la locul si modul in care pot depozita acest produs in vederea reciclarii sale ecologice. Utilizatorii instititionali sunt rugati să ia legatura cu furnizorul și să verifice condițiile stipulate in contractul de vanzare. Acest produs nu trebuie amestecat cu alte reziduuri de natura comerciala.

Distribuit de Lechpol Electronics SRL, Republicii nr. 5, Resita, CS, ROMANIA.1, 08-400 Garwolin.

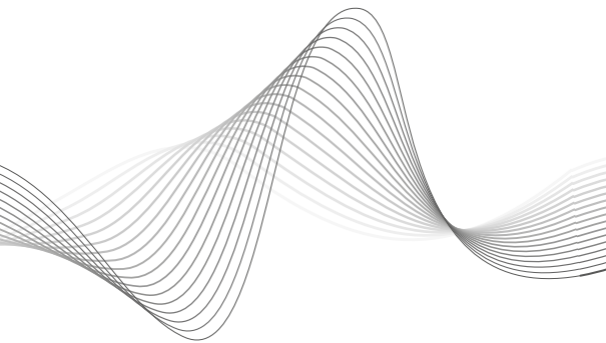

www.krugermatz.com

Krüger&Matz is a registered trademark